

INSTALLATION INSTRUCTIONS FOR BARRIER SCREEN PANEL KITS
INSTRUCTIONS D'INSTALLATION POUR ENSEMBLES PANNEAUX GRILLAGÉS
INSTRUCCIONES DE INSTALACIÓN PARA LOS JUEGOS DE PANELES DE MALLA BARRERA

ELITE™ SERIES

KIT CONTENTS / INCLUS DANS LE KIT / CONTENIDO EN EL JUEGO

- 1 ea. Screen panel / panneau grillagé / panel de malla
- 1 ea. Language labels / Étiquette Française ou espagnol / Etiquetas del idioma
- 1 ea. Instruction sheet / Feuille d'instruction / Hoja de instrucciones

| BARRIER SCREEN PANEL KITS ENSEMBLES PANNEAUX GRILLAGÉS JUEGOS DE PANELES DE MALLA BARRERA | | |
|---|---------------------------------------|--|
| Cat. No. No. Cat. Cat. No. | Model No. No. Modèle Modelo No. | Models Where Used Utilisé Sur Modèles Modelos Donde Se Usa |
| H7725 | DES-BS | Designer™ |

TOOLS REQUIRED / OUTILS NÉCESSAIRES / HERRAMIENTAS REQUERIDAS

5/32" Allen Wrench / Clé à six pans 5/32" / 5/32" Llave Allen

GENERAL INFORMATION

If you encounter any problems, need clarification of these instructions or are not qualified to properly install this kit, contact your local distributor or dealer.

Read this instruction sheet in its entirety before beginning the installation.

All of these parts may scratch and bend, great care should be used in handling them.

ALL WARNINGS AND PRECAUTIONS IN THE INSTALLATION AND OPERATION MANUAL PROVIDED WITH THE APPLIANCE APPLY TO THESE INSTRUCTIONS.

TURN OFF THE APPLIANCE AND ALLOW IT TO COMPLETELY COOL BEFORE PROCEEDING.

⚠ WARNING

Hot fireplace inserts will cause severe burns. Do not touch glass, metal frame or screen until cooled. Never allow children to touch these areas.

INSTALLATION INSTRUCTIONS

- Step 1.** Remove the barrier screen from the packaging.
- Step 2.** If an accessory face is installed on the unit, it must be removed from the unit before proceeding with the barrier screen installation. For detailed instructions on removing a specific accessory face, please refer to the instruction sheet that was supplied with the face.
- Step 3.** You must first remove the glass door to install the barrier screen. To remove the glass door, use an allen wrench to remove the upper two screws and loosen the lower three screws (see **Figures 2, 3 and 4**). Lift the glass door up and off the lower three screws. Be careful not to damage or scratch the glass while handling. Do not operate the insert with the glass removed.
- Step 4.** Place the barrier screen over the glass door and reverse the glass door removal steps to reinstall. See **Figures 2, 3 and 4**.
- Step 5.** Reinstall accessory face assembly.
- Step 6.** This screen is provided with a warning label in English, located on the bottom left front corner. If the primary language of the home is other than English, apply one of the provided (French or Spanish) alternate language labels over the English language label. See **Figure 5**.

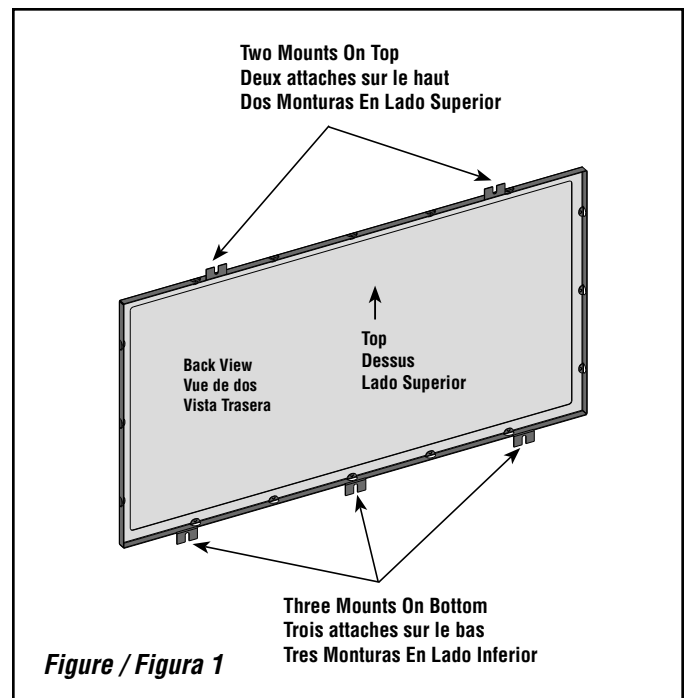

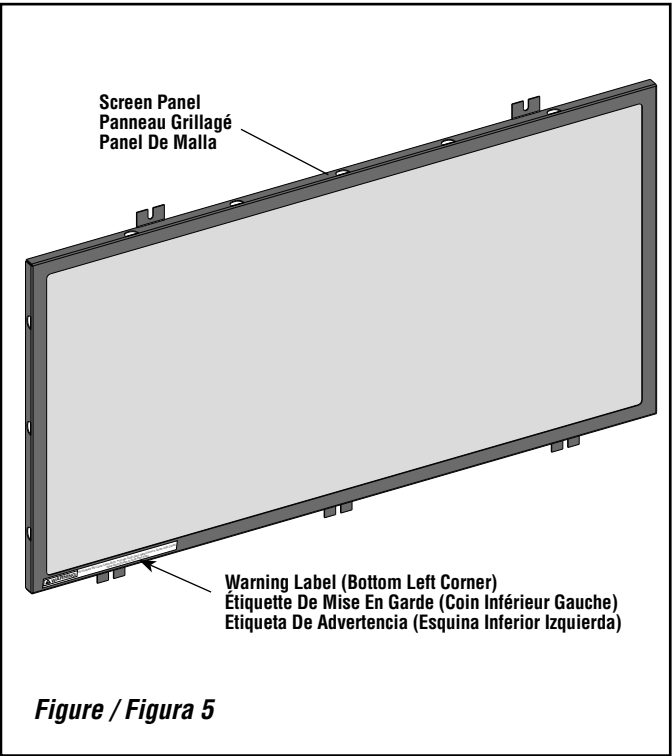
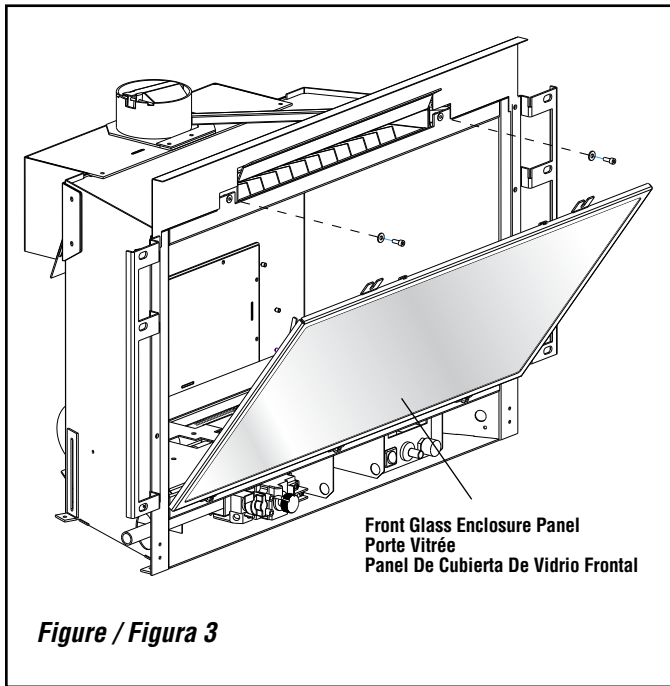
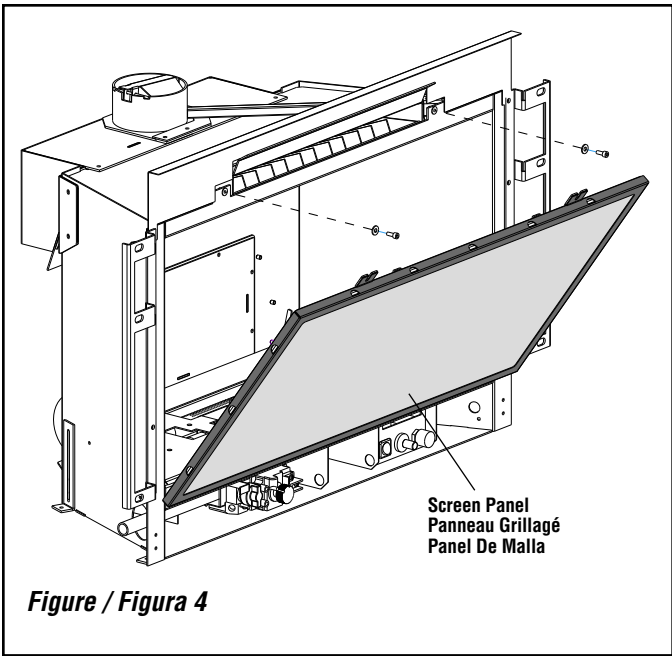
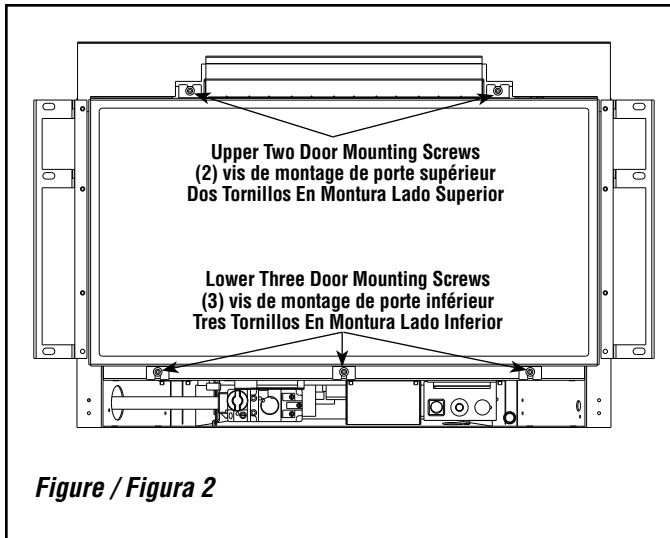

INFORMATIONS GÉNÉRALES

Si vous avez un problème quelconque, avez besoin de clarification pour ces instructions ou n'êtes pas qualifié pour installer correctement ce kit, contactez votre distributeur ou détaillant local.

Lisez toute les instructions sur cette feuille avant de commencer l'installation.

Veillez utiliser avec soins car les pièces peuvent facilement être égratignées ou tordues.

LES MISES EN GARDE ET AVERTISSEMENTS DONNÉS DANS LE MANUEL D'INSTALLATION ET D'UTILISATION S'APPLIQUENT AUSSI POUR LE PRÉSENT FEUILLET D'INSTALLATION.

ÉTEIGNEZ LE FOYER ET ATTENDEZ QU'IL AIT REFROIDI AVANT DE CONTINUER.

AVERTISSEMENT

Un foyer chaud peut causer de graves brules. Ne touchez pas la vitre, au cadre mallique ou la grille avant qu'ils aient refroidi. Ne laissez jamais un enfant toucher ces surfaces.

INSTRUCTIONS D'INSTALLATION

Étape 1. Retirer le grillage de protection de son emballage.

Étape 2. Avant de procéder avec l'installation du grillage de protection, vous devez retirer toutes les accessoires de la façade du foyer. Veuillez vous référer au feuillet d'instruction fourni avec l'accessoire pour plus d'information concernant son retrait de la façade.

Étape 3. Vous devez d'abord retirer la porte vitrée pour installer le grillage de protection. Pour retirer la porte vitrée, utiliser une clé Allen pour retirer les deux vis supérieures et desserrer les trois vis inférieures (*voir les schémas 2, 3 et 4*). Soulevez la porte vitrée vers le haut et retirer les trois vis inférieures. Faites attention de ne pas endommager ou d'égratigner la vitre en la manipulant. Ne pas opérer le foyer encastrable sans avoir de vitre.

Étape 4. Apposer le grillage de protection sur la porte vitrée et inverser les étapes du démontage de la porte vitrée afin de pouvoir réinstaller. Voir les *schémas 2, 3 et 4*.

Étape 5. Réinstaller les accessoires de la façade.

Étape 6. Cet écran est livré avec un étiquette de mise en garde en anglais située dans le coin inférieur avant gauche. Si vous parlez autre chose que l'anglais à la maison, collez l'étiquette en français ou en espagnol fournie au-dessus de l'étiquette en anglais. Voir *Figure 5*.

INFORMACIÓN GENERAL

Si usted encuentra cualquier problema, necesita clarificación de estas instrucciones o no está calificado para instalar este juego apropiadamente, comuníquese con su distribuidor local o vendedor.

Lea esta hoja de instrucción en su totalidad antes de comenzar la instalación.

Todas estas partes pueden rasparse o doblarse. Debe usar mucho cuidado al manejarlas.

TODAS LAS ADVERTENCIAS Y PRECAUCIONES EN EL MANUAL DE INSTALACIÓN Y OPERACIÓN PROVEIDO CON ESTE APARATO APLICAN A ESTAS INSTRUCCIONES.

APAGUE EL APARATO Y PERMITA QUE SE ENFRIE COMPLETAMENTE ANTES DE CONTINUAR.

ADVERTENCIA

La chimenea caliente causará quemaduras graves. No toque el vidrio, el borde de metal ni la malla hasta que se enfrie. Nunca permita que los niños toquen esta áreas.

INSTRUCCIONES DE INSTALACIÓN

Paso 1. Retire la barrera de malla del embalaje.

Paso 2. Si un accesorio de cara está instalado en la unidad, debe quitarse de la unidad antes de proceder con la instalación de la barrera de malla. Para instrucciones detalladas en quitar un accesorio de cara específico, por favor refiérase a la hoja de instrucción que se ha proveído con la cara.

Paso 3. Usted debe primero remover la puerta de cristal antes de instalar la barrera de malla. Para remover la puerta de cristal use una llave allen, remueva los dos tornillos del lado superior y afloje los tres tornillos del lado inferior (*vea Figuras 2, 3 y 4*). Levante la puerta de cristal de los tres tornillos en el lado inferior. Tenga cuidado en no dañar o rasguñar el vidrio al manejarlo. No operar la chimenea si el cristal es removido.

Paso 4. Coloque la barrera de malla sobre la puerta de cristal y después use paso 3 en orden inverso para reinstalar la puerta de cristal. Vea *Figuras 2, 3 y 4*.

Paso 5. Reinstale el ensamble del accesorio de cara.

Paso 6. Esta malla incluye una etiqueta de advertencia en inglés, situada en la esquina inferior izquierda delantera. Si el idioma principal de la casa no es inglés, coloque una de las etiquetas en idiomas alternos (francés o español) sobre la etiqueta en inglés. Ver *Figura 5*.

Lennox Hearth Products reserves the right to make changes at any time, without notice, in design, materials, specifications, prices and also to discontinue colors, styles and products. Consult your local distributor for fireplace code information.

